

# LINTON | APPLIQUE MURALE | ACIER GALVANISÉ nordlux®

2218281031

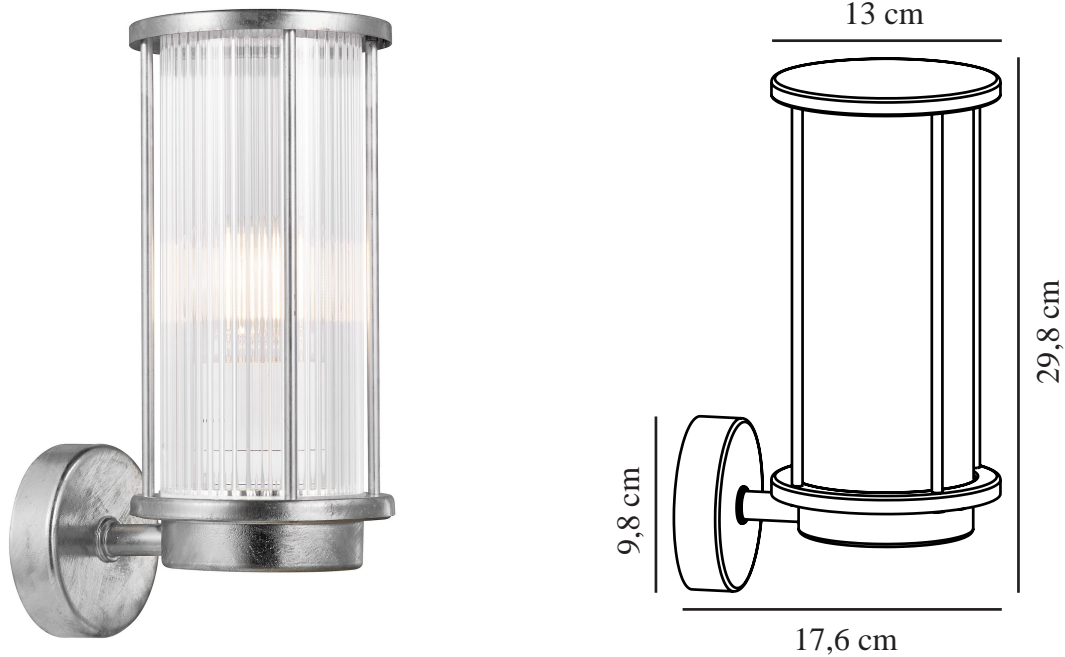

Tension (V): 220-240 Volt  
Protection IP: IP54  
Puissance maximale de l'ampoule (W): 15  
Classe (Classe 1, Classe 2, Classe 3): Classe 1 (Prise de terre)  
Culot d'ampoule: E27  
Connexion parallèle: True  
  
Matière première: Acier galvanisé  
Matériau secondaire: Matière plastique  
Convient pour le bord de mer: True  
Couleur: Acier galvanisé

Hauteur (cm): 29.8  
Largeur (cm): 13  
Diamètre de l'abat-jour (cm): 9.9  
Projection (cm): 17.6  
  
EAN: 5704924011030  
TUN: 2276872  
Numéro d'article: 2218281031  
Pièces par unité d'emballage: 3  
Hauteur de la boîte de vente (cm): 30.5  
Largeur de la boîte de vente (cm): 13.5

Profondeur de la boîte de vente (cm): 18.5  
Volume de la boîte de vente m<sup>3</sup>: 0.0076  
Poids net du produit (kg): 1.03

- Le diffuseur perforé crée une lumière agréable • Matériau ultradurable adapté aux zones côtières (Designed For Seaside)
- Garantie de 15 ans sur la détérioration de la surface

La série Linton du duo de designers danois Says Who arbore un design rond et élégant avec des références évidentes à la lanterne classique. Elle est dotée d'un diffuseur strié qui offre une lumière agréable et diffuse et d'un socle en acier galvanisé parfaitement adapté aux intempéries. L'applique murale crée l'ambiance parfaite pour vos espaces extérieurs.

Ce produit fait partie de notre gamme « Designed For Seaside » (adapté aux zones côtières), fabriquée à partir de matériaux très durables pour résister aux conditions climatiques côtières les plus difficiles.

Avec le temps, l'exposition au vent et aux intempéries confère à l'acier galvanisé une magnifique patine plus foncée.