

# LINTON | WANDVERLICHTING | VERZINKT

2218281031

nordlux®

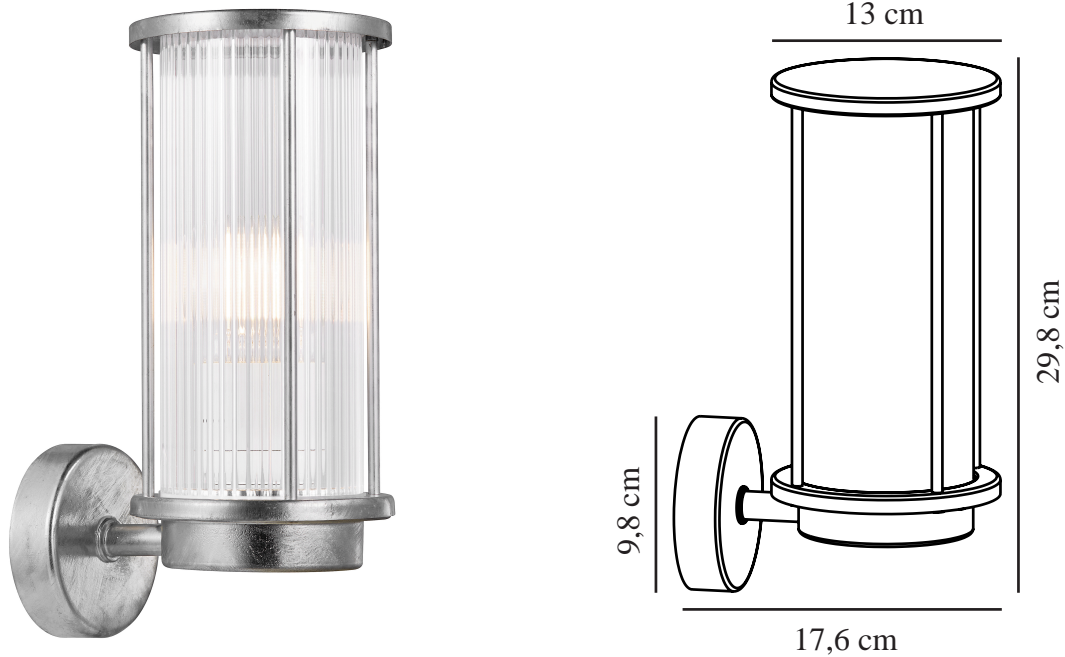

Spanning (V): 220-240 Volt  
IP-graad: IP54  
Maximaal lampvermogen (W):  
15W  
Klasse (Klasse 1, Klasse 2,  
Klasse 3): Klasse 1  
(Aardecontact)  
Lampfitting: E27  
Parallele verbinding: True

Primair materiaal: Gegalvaniseerd  
staal

Secundair materiaal: Plastic  
Geschikt voor aan zee: True

Kleur: Verzinkt  
Hoogte (cm): 29.8  
Breedte (cm): 13  
Diameter kap (cm): 9.9  
Maat basis voor buiten (cm): 9,8  
Projectie (cm): 17.6

EAN: 5704924011030  
TUN: 2276872

Artikelnummer: 2218281031  
Stuks per masterdoos: 3  
Hoogte verkoopdoos (cm): 30.5  
Breedte verkoopdoos (cm): 13.5  
Diepte verkoopdoos (cm): 18.5  
Verkoopdoos inhoud m<sup>3</sup> : 0.0076  
Nettogewicht product (kg): 1.03

- Geribbelde diffuser zorgt voor aangenaam licht • Duurzaam materiaal, heel goed geschikt voor barre weersomstandigheden.
- 15 jaar garantie op slijtage van het oppervlak

De Linton-serie van het Deense designduo Says Who is uitgevoerd in een rond en elegant design met duidelijke verwijzingen naar de klassieke lantaarn. Het heeft een gekrakeleerde diffuser, die voor een aangenaam, diffuus licht zorgt en een basis van gegalvaniseerd staal, die uitstekend bestand is tegen barre weersomstandigheden. De wandlamp creëert de perfecte sfeer voor je buitenruimtes.

Gemaakt van duurzaam gegalvaniseerd staal, dat uitstekend bestand is tegen barre weersomstandigheden.