

GLOSSY MINI | TISCHLAMPE | BEIGE

2520015009

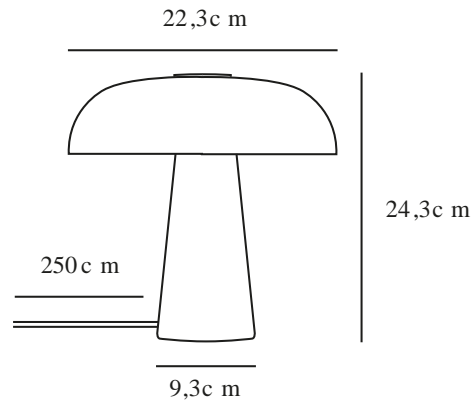

Spannung (V): 220-240 Volt
IP-Grad: IP20
Maximale Lampenleistung (W): 15
Klasse (Klasse 1, Klasse 2, Klasse 3): Klasse 2 (Dopp. isoliert)
Leuchtmittelsockel: E14
Schalterplatzierung: Auf dem Kabel
Parallelschaltung: False

Hauptmaterial: Marmor
Sekundärmaterial: Glas
Kabel Farbe: Weiss
Kabel Länge (cm): 250
Oberflächenmaterial Kabel: Textilien
Ist das Kabel austauschbar?: False

Farbe: Beige
Höhe (cm): 24.3
Breite (cm): 22
Schirmdurchmesser (cm): 22.3
Außenbereich-Basisabmessungen (cm): 9.3
Länge (cm): 22.3

EAN: 5704924023996

Artikelnummer: 2520015009
Stück pro Hauptkarton: 3
Verkaufsbox Höhe (cm): 43
Verkaufsbox Breite (cm): 31.5
Verkaufsbox Tiefe (cm): 15
Verkaufsbox Volumen m³: 0.0203
Produkt Nettogewicht (kg): 2.846

- Raffiniertes und stilechtes Design
- Exklusiver Marmor, Glas und gebürstetes Messing
- Weiches und diffuses Licht dank opalisiertem Glas
- Kleineres Modell, das auch auf kleinstem Raum Platz findet

Glossy ist der Inbegriff von geschmackvollem und anspruchsvollem Design. Die Designerin Maria Berntsen hat hier eine "Mini-Version" der klassischen Tischleuchte entworfen. Diese strahlt skandinavischen Minimalismus aus und die Kombination der exklusiven Materialien Marmor, Messing und opalweißes Glas verleiht dieser Tischleuchte eine besondere Eleganz. Glossy hat ihren Namen aufgrund der glänzenden Oberfläche des Lampenschirms aus opalweißem Glas erhalten, durch das ein angenehmes weiches Licht hindurchscheint.

Bei Marmor handelt es sich um ein einzigartiges Naturmaterial, weshalb die Linien, Farben und Muster von Leuchte zu Leuchte variieren können. Dies macht aber zugleich einen Teil des Reizes der Arbeit mit natürlichen Materialien aus.