

# AGGER SENSOR | WANDLAMP | VERZINKT

74501031

nordlux®

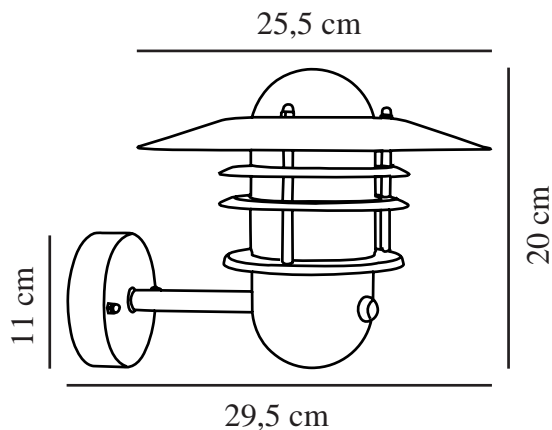
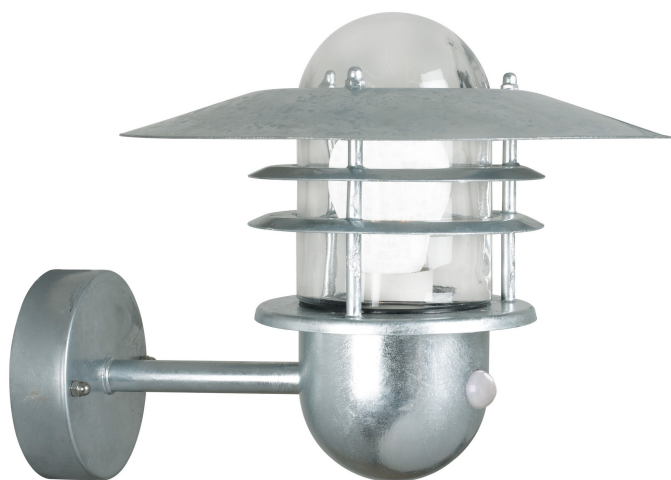

Spanning (V): 220-240 Volt  
IP-graad: IP54  
Maximaal lampvermogen (W): 60  
Klasse (Klasse 1, Klasse 2, Klasse 3): Klasse 2 (Dubbele isolatie)  
Lampfitting: E27  
Parallele verbinding: True

Kleur: Gegalvaniseerd  
: IK05  
Hoogte (cm): 24  
Diameter kap (cm): 26.5  
Lengte (cm): 26.5  
Projectie (cm): 29.5

Artikelnummer: 74501031  
Stuks per masterdoos: 3  
Hoogte verkoopdoos (cm): 25.5  
Breedte verkoopdoos (cm): 25.5  
Diepte verkoopdoos (cm): 22.5  
Verkoopdoos inhoud m<sup>3</sup> : 0.0146  
Nettogewicht product (kg): 1.47

Primair materiaal: Gegalvaniseerd staal  
Secundair materiaal: Glas  
: Helder  
Geschikt voor aan zee: True

EAN: 5701581210974  
TUN: 5353051

- Ingebouwde parallelle aansluiting
- Ingebouwde daglicht- en bewegingssensor
- Extra duurzaam materiaal geschikt voor kustgebieden (Designed For Seaside)
- 15 jaar garantie op slijtage van het oppervlak

Een traditionele buitenlamp van gegalvaniseerd staal. Geschikt voor spaarlampen of ledlampen.

Dit product maakt deel uit van onze serie 'Designed For Seaside' en is gemaakt van extra duurzame materialen die zelfs de zwaarste weersomstandigheden aan de kust te weerstaan.

Na verloop van tijd zorgt blootstelling aan weer en wind ervoor dat gegalvaniseerd staal een mooi, donkerder patina krijgt.